

Cover Lock Accessory Installation

Instalación de la Cerradura de la Cubierta • Installation d'accessoires de serrure de couvercle

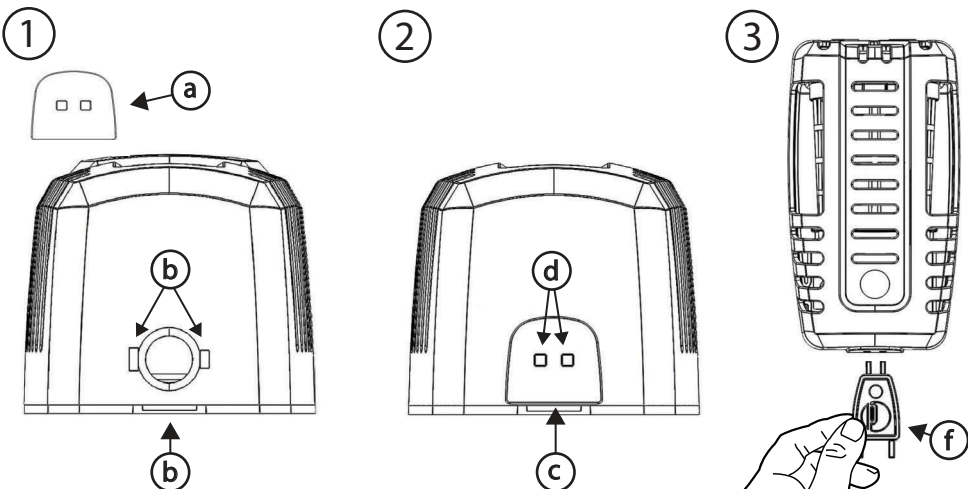

EN Find the included cover lock accessory part (a). The images above show the part and show where you will affix part to bottom of cover (b). Ensure the flat side of part is pointed toward the back of cover.

ES Encaje la tapa de cierre de la cubierta como se indica (a). Las imágenes muestran la parte inferior del dispensador donde debe ser colocada la tapa (b). Asegúrese de ubicar la pestaña más ancha de la tapa en el borde del dispensador.

FR Trouvez l'accessoire de verrouillage du couvercle inclus (a). Les images ci-dessus montrent la pièce et l'endroit où vous allez la fixer au fond du couvercle (b). S'assurer que l'extrémité de la pièce est dirigée vers l'arrière du couvercle.

Snap the cover accessory part (a) on the cover (flat side of part facing back of cover (c).
NOTE: Pürleve Key Access hole locations (d).

Encaje la tapa de cierre en su lugar (a). Vuelva a colocar la cubierta principal en el dispensador (c).
OBSERVACIÓN: Orificios para insertar la Llave Pürleve (d).

Clipser la partie accessoire (a) du couvercle sur le côté du couvercle de la partie tournée vers l'arrière du couvercle (c).
REMARQUE : Emplacements des trous d'accès (d).

Use the Pürleve Key (f) to open cover on dispenser.

Utilice la llave Pürleve para LIBERAR (f) y abrir la cubierta del dispensador.

Utilisez la clé Pürleve (f) pour ouvrir le couvercle du distributeur.

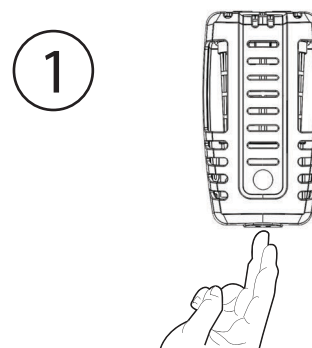

EN Use Pürleve Key or Finger to open cover.
ES Inserte la llave Purleve o su dedo en la parte inferior para liberar la cubierta.
FR Utilisez la clé Purleve ou le doigt pour ouvrir le couvercle.

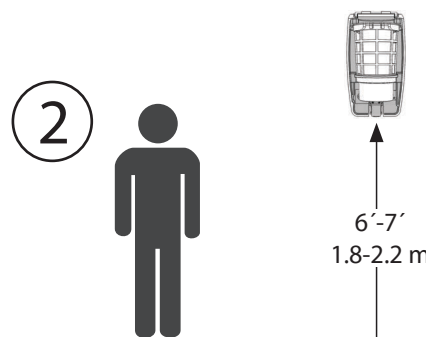

EN Place dispenser on wall (with Cover Open) to mark top and bottom screw holes. Typical installation height is between 6' and 7' (1.8 and 2.2 m).
ES Coloque el dispensador en el muro (con la cubierta abierta) para marcar los orificios de arriba y abajo. La altura de instalación estándar es entre 1.80 y 2.20 metros.
FR Placez le distributeur sur le mur (avec le couvercle ouvert) pour marquer les trous de vis supérieurs et inférieurs. La hauteur d'installation typique se situe entre 6' et 7' (1,8 et 2,2 m).

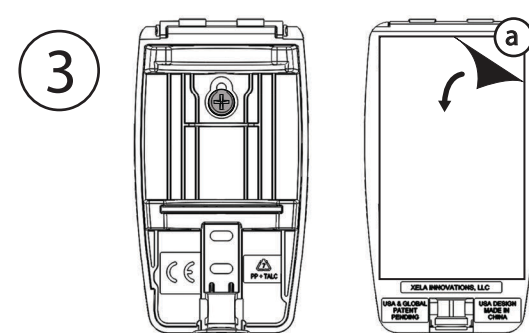

EN Using 1/4" (7mm) drill bit, two pilot holes for screw anchors. Insert both screw anchors and top screw, leaving it 1/2" (13 mm) from wall. Place housing on top screw. Place bottom screw, then tighten both screws until dispenser is firmly against the wall. NOTE: Instead of drilling, you can use included double-sided tape (a) and alcohol swab for cleaning of surface.
ES Utilice una broca de 7mm y perforo dos orificios para taquetes (tarugos). Inserte los taquetes y el tornillo superior, dejando 13mm de espacio con el muro. Coloque el compartimento del tornillo superior. Coloque el tornillo inferior, luego apriete ambos tornillos hasta que el dispensador se encuentre firme contra el muro. NOTA: En vez de usar tornillos, puede utilizar una cinta adhesiva de doble cara (a) y un trapo con alcohol para limpiar la superficie.
FR A l'aide d'une mèche de 1/4" (7mm), deux trous pilotes pour les ancrages de vis. Insérez les deux vis d'ancrage et la vis supérieure, en les laissant à 1/2" (13 mm) du mur. Placer le boîtier sur la vis supérieure. Placez la vis inférieure, puis serrez les deux vis jusqu'à ce que le distributeur soit fermement contre le mur. REMARQUE : Au lieu de percer, vous pouvez utiliser le ruban adhésif double face (a) et le tampon d'alcool inclus pour nettoyer la surface.

Included Parts	Tools Required
<ul style="list-style-type: none"> • Pürleve PürAir60 dispenser • 2 screws/2 anchors • 1 piece double-sided tape • Alcohol swab • Snap-in Cover Lock Accessory • Pürleve Key 	<ul style="list-style-type: none"> • Screwdriver (Phillips or Flat) • Drill • Drill bit (tile or dry wall)

REFILL PLACEMENT / COLOCACIÓN DE LA RECARGA / PLACEMENT DE RECHARGE

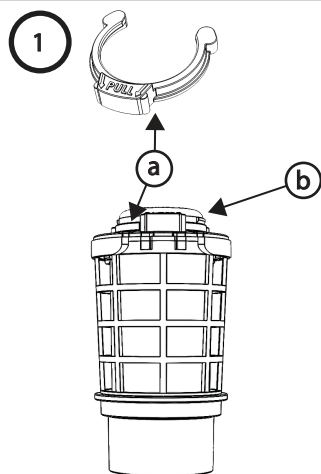

- EN Remove Lock Ring (a) on Refill (b).
- ES Retire el anillo de bloqueo (a) de la recarga (b).
- FR Retirer la bague de blocage (a) sur la recharge (b).

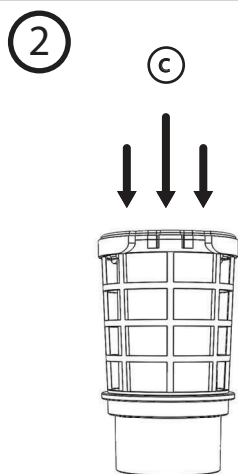

- EN Push Down Bottle (c) until it Snaps & Stops. Caution: Do not attempt to remove bottle after activating.
- ES Empuje el envase (c) hasta que encaje. Precaución: No intente remover el envase después de activado.
- FR Poussez le flacon (c) vers le bas jusqu'à ce qu'il s'enclenche et s'arrête. Attention: Ne pas essayer de retirer le flacon après l'activation.

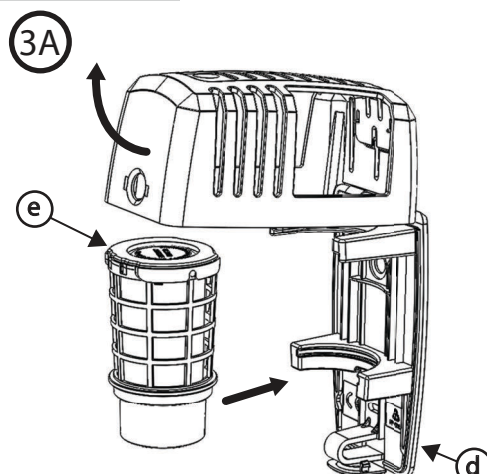

- EN Push Dispenser Button (or key (d) to Open Cover & Slide Refill into Dispenser. **Note: Top refill surface (e).**
- ES Apriete el botón del dispensador (o utilice llave (d) para abrir la cubierta e inserte la recarga dentro del dispensador. **Observación: Parte superior de la recarga (e).**
- FR Poussez le bouchon du distributeur (ou la clé (d) pour ouvrir le couvercle et faites glisser la recharge dans le distributeur. **Remarque : Surface de remplissage supérieure (e).**

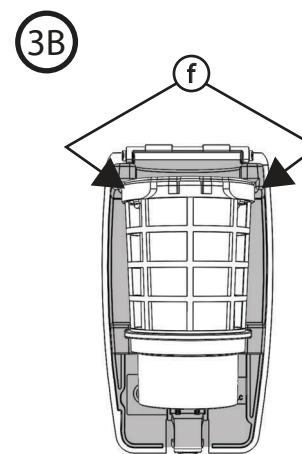

- EN Align TOP Refill Surface (e) & Top Dispenser Shelf (f).
- ES Alinear la parte superior de la recarga (e) con la rejilla superior del dispensador (f).
- FR Aligned la surface de la recharge supérieure (e) et la tablette du distributeur supérieur (f).

FRAGRANCE CAUTION
 PRECAUCIÓN DE FRAGANCIA / PRÉCAUTION PARFUMÉE

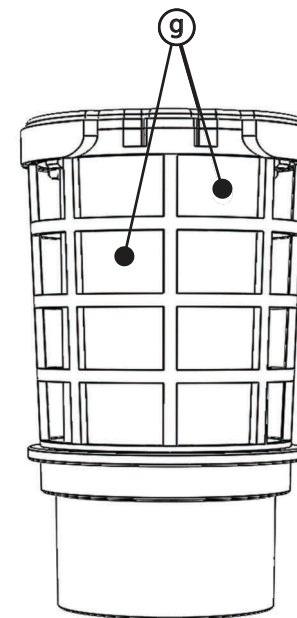

- EN CAUTION
 Do not touch exposed fragrance wick in refill cage (g). If skin contact occurs, wash with soap and water.

- ES ADVERTENCIA
 NO tocar la parte de fragancia que está expuesta dentro de la recarga (g). Si hay contacto con la piel, lavar con agua y jabón abundante.

- FR ATTENTION
 Ne pas toucher la mèche parfumée exposée dans la cage de recharge (g). En cas de contact avec la peau, laver avec de l'eau et du savon.

REFILL REMOVAL / RETIRO DE LA RECARGA / ENLEVER LA RECHARGE

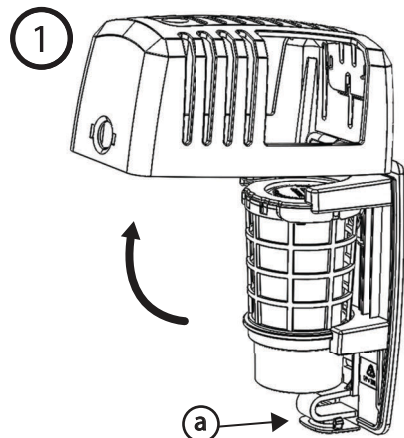

- EN Unlock Cover (Finger or Pürleve Key (a) and Open Cover.
- ES Desbloquear el cierre (manual o con llave Pürleve (a) y abrir la cubierta.
- FR Déverrouiller le couvercle (doigt ou clé Pürleve (a) et ouvrez-le couvercle.

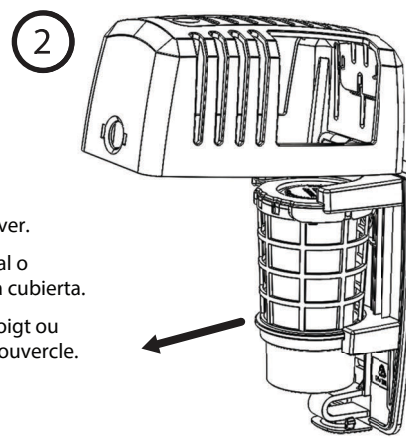

- EN Pull the refill from the Dispenser.
- ES Retire la recarga del dispensador.
- FR Retirez la recharge du distributeur.